



⚠ DANGER / DANGER / GEFAHR / PELIGRO / PERICOLO / PERIGO / TEHLİKE / 危險 / ОПАСНОСТЬ / ҚАУІПТИ

HAZARD OF ELECTRIC SHOCK, EXPLOSION OR ARC FLASH
 ● Disconnect all power from all equipment including connected devices prior to removing any covers or doors, or installing or removing any accessories, hardware, cables, or wires except under the specific conditions specified in the appropriate hardware guide for this equipment.
 ● Always use a properly rated voltage sensing device to confirm the power is off where and when indicated.
 ● Replace and secure all covers, accessories, hardware, cables, and wires and confirm that a proper ground connection exists before applying power to the unit.
 ● Use only the specified voltage when operating this equipment and any associated products.

Failure to follow these instructions will result in death or serious injury.

GEFAHR EINES ELEKTRISCHEN SCHLAGS, EINER EXPLOSION ODER EINES LICHTBOGENS

● Trennen Sie alle Geräte, einschließlich der angeschlossenen Komponenten, vor der Entfernung von Abdeckungen oder Türen sowie vor der Installation oder Entfernung von Zubehörteilen, Hardware, Kabeln oder Drähten von der Spannungsversorgung, ausgenommen unter den im jeweiligen Hardwarehandbuch für diese Geräte angegebenen Bedingungen.
 ● Verwenden Sie stets ein genormtes Spannungsprüfgerät, um festzustellen, ob die Spannungsversorgung wirklich abgeschaltet ist.
 ● Bringen Sie alle Abdeckungen, Zubehörteile, Hardware, Kabel und Drähte wieder an, sichern Sie sie und vergewissern Sie sich, dass eine ordnungsgemäße Erdung vorhanden ist, bevor Sie die Spannungszufuhr zum Gerät einschalten.
 ● Betreiben Sie dieses Gerät und jegliche zugehörigen Produkte nur mit der angegebenen Spannung.

Die Nichtbeachtung dieser Anweisungen führt zu Tod oder schwereren Verletzungen.

RISCHIO DI SHOCK ELETTRICO, ESPLOSIONE O ARCO ELETTRICO

● Mettere fuori tensione tutte le apparecchiature, inclusi i dispositivi collegati, prima di rimuovere qualunque coperchio o sportello o prima di installare/disinstallare accessori, hardware, cavi o fili, tranne che nelle condizioni specificate nella Guida hardware per questa apparecchiatura.
 ● Per verificare che l'alimentazione sia esclusa, usare sempre un rivelatore di tensione correttamente tarato.
 ● Prima di riattivare l'alimentazione dell'unità rimontare e fissare tutti i coperchi, accessori, componenti hardware, cavi e fili e verificare la presenza di un buon collegamento di terra.
 ● Utilizzare quest'apparecchiatura e tutti i prodotti collegati solo alla tensione specificata.

Il mancato rispetto di queste istruzioni provocherà morte o gravi infortuni.

ELEKTRİK ÇARPMASI, PATLAMA VEYA ELEKTRİK ARKI TEHLİKESİ

● Bu ekipmanın uygun donanım kılavuzunda belirtilen özel koşullar altında olmadığı sürece, herhangi bir kapağı veya kapağı açmadan ya da herhangi bir aksesuarı, donanımı, kabloyu veya teli takmadan veya çıkarmadan önce bağıli aygıtlar dahil tüm ekipmanların güç bağlantılarını kesin.
 ● Gösterilen yerlerde ve belirtildiğinde gücün kapalı olduğunu onaylamak için her zaman uygun özellikte voltaj algılama aygıtı kullanın.
 ● Tüm kapakları, aksesuarları, donanımı, kabloları ve telleri yerlerine takın ve sabitleyin ve üniteye güç vermeden önce uygun toprak bağlantısının bulunduğunu onaylayın.
 ● Bu ekipmanı ve varsa ilişkili ürünleri çalıştırırken yalnızca belirtilen voltajı kullanın.

Bu talimatlara uyulmaması, ölüme veya ağır yaralanmalara yol açacaktır.

ОПАСНОСТЬ ПОРАЖЕНИЯ ЭЛЕКТРИЧЕСКИМ ТОКОМ, ВЗРЫВА ИЛИ ВСПЫШКИ ДУГИ

● Полностью отключите электропитание от всего оборудования, в том числе подключаемых устройств, до снятия любых крышек или дверей или до установки или демонтажа любых вспомогательных устройств, аппаратуры, кабелей или проводов, за исключением особых ситуаций, указанных в руководстве по аппаратной части данного оборудования.
 ● В указанных местах и условиях обязательно используйте обладающий соответствующими характеристиками датчик напряжения для проверки отключения электропитания.
 ● Установите на место и закрепите все крышки, вспомогательные устройства, аппаратуру, кабели и провода и до подачи электропитания на блок удостоверьтесь в наличии надлежащего заземляющего соединения.
 ● Для электропитания данного оборудования и любых связанных с ним изделий используйте источники электропитания подходящего напряжения.

Несоблюдение этих инструкций приведет к смертельному исходу или серьезной травме.

⚠ DANGER / DANGER / GEFAHR / PELIGRO / PERICOLO / PERIGO / TEHLİKE / 危險 / ОПАСНОСТЬ / ҚАУІПТИ

POTENTIAL FOR EXPLOSION

● Install and use this equipment in non-hazardous locations only.
 ● Do not install and use this equipment in applications capable of generating hazardous atmospheres, such as those applications employing flammable refrigerants.

Failure to follow these instructions will result in death or serious injury.

EXPLOSIONSGEFAHR

● Installieren und verwenden Sie dieses Gerät ausschließlich in Ex-freien Bereichen.
 ● Installieren und verwenden Sie diese Ausrüstung nicht in Anwendungen, die gefährliche Atmosphären erzeugen können, wie beispielsweise in Anwendungen, in denen brennbare Kältemittel zum Einsatz kommen.

Die Nichtbeachtung dieser Anweisungen führt zu Tod oder schwereren Verletzungen.

PERICOLO DI ESPLOSIONE

● Installare ed utilizzare questa apparecchiatura solo in luoghi non a rischio.
 ● Non installare né usare questa apparecchiatura in applicazioni in grado di generare atmosfere pericolose, quali le applicazioni che impiegano refrigeranti infiammabili.

Il mancato rispetto di queste istruzioni provocherà morte o gravi infortuni.

PATLAMA OLASILGI

● Bu ekipmanı yalnızca tehlikeli olmayan yerlerde kurun ve kullanın.
 ● Bu ekipmanı yanıcı soğutucu akışkanlar kullanan uygulamalar gibi tehlikeli ortamlar oluşturabilecek uygulamalara kurmayın ve kullanmayın.

Bu talimatlara uyulmaması, ölüme veya ağır yaralanmalara yol açacaktır.

ОПАСНОСТЬ ВЗРЫВА

● Установка и эксплуатация данного оборудования допускается только во взрывобезопасных зонах.
 ● Не устанавливайте и не используйте это оборудование в установках, способных выделять опасные атмосферные включения, таких как установки с использованием легковоспламеняющихся хладагентов.

Несоблюдение этих указаний приведет к смерти или серьезным травмам.

en Electrical equipment should be installed, operated, serviced, and maintained only by qualified personnel. No responsibility is assumed by Schneider Electric for any consequences arising out of the use of this material.
fr L'installation, l'utilisation, la réparation et la maintenance des équipements électriques doivent être assurées par du personnel qualifié uniquement. Schneider Electric décline toute responsabilité quant aux conséquences de l'utilisation de ce matériel.
de Elektrische Geräte dürfen nur von Fachpersonal installiert, betrieben, bedient und gewartet werden. Schneider Electric haftet nicht für Schäden, die durch die Verwendung dieses Materials entstehen.
es La instalación, manejo, puesta en servicio y mantenimiento de equipos eléctricos deberán ser realizados sólo por personal cualificado. Schneider Electric no se hace responsable de ninguna de las consecuencias del uso de este material.
it Manutenzione, riparazione, installazione e uso delle apparecchiature elettriche si devono affidare solo a personale qualificato. Schneider Electric non si assume alcuna responsabilità per qualsiasi conseguenza derivante dall'uso di questo materiale.
 © 2018 Schneider Electric. All rights reserved.

RISQUE D'ELECTROCUTION, D'EXPLOSION OU D'ARC ELECTRIQUE

● Coupez toutes les alimentations de tous les équipements, y compris les équipements connectés, avant de retirer les caches ou les portes d'accès, ou avant d'installer ou de retirer des accessoires, matériels, câbles ou fils, sauf dans les cas de figure spécifiquement indiqués dans le guide de référence du matériel approprié à cet équipement.
 ● Utilisez toujours un appareil de mesure de tension réglé correctement pour vous assurer que l'alimentation est coupée conformément aux indications.
 ● Remettez en place et fixez tous les caches de protection, accessoires, matériels, câbles et fils et vérifiez que l'appareil est bien relié à la terre avant de le remettre sous tension.
 ● Utilisez uniquement la tension indiquée pour faire fonctionner cet équipement et les produits associés.

Le non-respect de ces instructions provoquera la mort ou des blessures graves.

PELIGRO DE DESCARGA ELÉCTRICA, EXPLOSIÓN O ARCO ELÉCTRICO

● Desconecte la alimentación de todos los equipos, incluidos los dispositivos conectados, antes de retirar cualquier cubierta o compuerta, o bien antes de instalar o retirar cualquier accesorio, hardware, cable o conductor, salvo en las condiciones específicas indicadas en la guía de hardware de este equipo.
 ● Utilice siempre un dispositivo de detección de tensión nominal adecuado para confirmar la ausencia de alimentación eléctrica cuando y donde se indique.
 ● Vuelva a montar y fijar todas las cubiertas, accesorios, elementos de hardware y cables del sistema y compruebe que haya una conexión a tierra adecuada antes de aplicar alimentación eléctrica a la unidad.
 ● Aplique solo la tensión especificada cuando utilice este equipo y los productos asociados.

El incumplimiento de estas instrucciones podrá causar la muerte o lesiones serias.

PERIGO DE CHOQUE ELÉTRICO, EXPLOÇÃO OU ARCO ELÉTRICO

● Desconecte toda a energia de todos os equipamentos, incluindo os dispositivos conectados antes de remover qualquer cobertura ou porta, ou de instalar ou remover qualquer acessório, hardware, cabos ou fios, exceto nas condições específicas descritas na guia de hardware apropriado para este equipamento.
 ● Sempre use o dispositivo sensor de voltagem nominal adequado para confirmar que a energia está desligada onde e quando for indicado.
 ● Substitua e proteja todas as coberturas, acessórios, hardware, cabos e fios e confirme que existe um aterramento adequado antes de ligar a unidade à energia.
 ● Use somente a voltagem especificada ao operar este equipamento e qualquer produto associado.

A não observância destas instruções resultará em morte, ou ferimentos graves.

存在电击、爆炸或电弧闪烁危险

● 在卸除任何护盖，或安装或卸除任何附件、硬件、电缆或导线之前，先断开所有设备的电源连接（包括已连接设备），此设备的相应硬件指南中另有指定的特定情况除外。
 ● 在有需要的地方和时间，务必使用具有合适额定电压的设备来检测是否断电。
 ● 更换并紧固所有护盖、附件、硬件、电缆与电线，并确认接地连接正确后再对设备通电。
 ● 在操作本设备及相关产品时，必须使用指定电压。

不遵循上述说明将导致人员伤亡。

ТОҚ СОҒУ, ЖАРЫЛУ НЕМЕСЕ ДОҒАЛЫҚ ЖАРҚЫЛ ҚАУПІ БАР

● Кез келген қақпақтарды ашу немесе есіктерді алу я болмаса кез келген қосалқы құралдарды, жабдықты, кабельдерді немесе сымдарды орнату немесе алу алдында бүкіл жабдықтың, соның ішінде қосылған құрылғылардың қуатын толығымен өшіру керек (тек осы жабдық үшін тиісті жабдық нұсқаулығында көрсетілген жағдайларды қоспағанда).
 ● Нұсқау берілген кезде қуаттың өшірулі екенін растау үшін тиісті номиналды кернеуі бар датчикті пайдаланыңыз.
 ● Барлық қақпақтарды, қосалқы құралдарды, жабдықты, кабельдерді және сымдарды қайта орнатыңыз және бекітіңіз, сөйтіп құрылғыға қуат беру алдында тиісті жерге қосылған бар екеніне көз жеткізіңіз.
 ● Осы жабдықты және кез келген байланысты өнімдерді пайдаланғанда тек көрсетілген кернеуді пайдаланыңыз.

Бұл нұсқауларды орындамау өлімге немесе ауыр жарақатқа әкеледі.

POTENTIAL FOR EXPLOSION

RISQUE D'EXPLOSION

● Install and use this equipment in non-hazardous locations only.
 ● Do not install and use this equipment in applications capable of generating hazardous atmospheres, such as those applications employing flammable refrigerants.

● Ne montez et n'utilisez cet équipement que dans des zones non dangereuses.
 ● N'installez pas et n'utilisez pas cet équipement dans des applications susceptibles de former des atmosphères dangereuses, par exemple dans le cadre d'applications qui emploient des réfrigérants inflammables.

Failure to follow these instructions will result in death or serious injury.

Le non-respect de ces instructions provoquera la mort ou des blessures graves.

EXPLOSIONSGEFAHR

POSIBILIDAD DE EXPLOSIÓN

● Installieren und verwenden Sie dieses Gerät ausschließlich in Ex-freien Bereichen.
 ● Installieren und verwenden Sie diese Ausrüstung nicht in Anwendungen, die gefährliche Atmosphären erzeugen können, wie beispielsweise in Anwendungen, in denen brennbare Kältemittel zum Einsatz kommen.

● Instale y utilice el equipo únicamente en ubicaciones no peligrosas.
 ● No instale ni utilice este equipo en aplicaciones capaces de generar atmósferas peligrosas como, por ejemplo, aplicaciones en que empleen refrigerantes inflamables.

Die Nichtbeachtung dieser Anweisungen führt zu Tod oder schwereren Verletzungen.

El incumplimiento de estas instrucciones podrá causar la muerte o lesiones serias.

PERICOLO DI ESPLOSIONE

PERIGO DE EXPLOÇÃO

● Installare ed utilizzare questa apparecchiatura solo in luoghi non a rischio.
 ● Non installare né usare questa apparecchiatura in applicazioni in grado di generare atmosfere pericolose, quali le applicazioni che impiegano refrigeranti infiammabili.

● Instale e utilize este equipamento apenas em locais sem perigos.
 ● Não instale nem utilize este equipamento em aplicações capazes de gerar atmosferas perigosas, tais como as aplicações que usam refrigerantes inflamáveis.

Il mancato rispetto di queste istruzioni provocherà morte o gravi infortuni.

A não observância destas instruções resultará em morte, ou ferimentos graves.

PATLAMA OLASILGI

可能存在爆炸危险

● Bu ekipmanı yalnızca tehlikeli olmayan yerlerde kurun ve kullanın.
 ● Bu ekipmanı yanıcı soğutucu akışkanlar kullanan uygulamalar gibi tehlikeli ortamlar oluşturabilecek uygulamalara kurmayın ve kullanmayın.

● 仅在安全场所中安装和使用本设备。
 ● 请勿在能够产生危险气体的应用中安装和使用本设备，例如使用易燃制冷剂的应用。

Bu talimatlara uyulmaması, ölüme veya ağır yaralanmalara yol açacaktır.

不遵循上述说明将导致人员伤亡。

ОПАСНОСТЬ ВЗРЫВА

ЖАРЫЛУ ҮҚТИМАЛДЫҒЫ

● Установка и эксплуатация данного оборудования допускается только во взрывобезопасных зонах.
 ● Не устанавливайте и не используйте это оборудование в установках, способных выделять опасные атмосферные включения, таких как установки с использованием легковоспламеняющихся хладагентов.

● Бұл жабдықты тек қауіпсіз емес орындарда орнатыңыз және пайдаланыңыз.
 ● Бұл құрылғыны мысалы жанғыш заттар пайдаланылатын жер сияқты қатерлі жағдай тудыруы мүмкін жерлерде пайдаланбаңыз.

Несоблюдение этих указаний приведет к смерти или серьезным травмам.

Бұл нұсқауларды орындамау өлімге немесе ауыр жарақатқа әкеледі.

en Electrical equipment should be installed, operated, serviced, and maintained only by qualified personnel. No responsibility is assumed by Schneider Electric for any consequences arising out of the use of this material.
fr L'installation, l'utilisation, la réparation et la maintenance des équipements électriques doivent être assurées par du personnel qualifié uniquement. Schneider Electric décline toute responsabilité quant aux conséquences de l'utilisation de ce matériel.
de Elektrische Geräte dürfen nur von Fachpersonal installiert, betrieben, bedient und gewartet werden. Schneider Electric haftet nicht für Schäden, die durch die Verwendung dieses Materials entstehen.
es La instalación, manejo, puesta en servicio y mantenimiento de equipos eléctricos deberán ser realizados sólo por personal cualificado. Schneider Electric no se hace responsable de ninguna de las consecuencias del uso de este material.
it Manutenzione, riparazione, installazione e uso delle apparecchiature elettriche si devono affidare solo a personale qualificato. Schneider Electric non si assume alcuna responsabilità per qualsiasi conseguenza derivante dall'uso di questo materiale.
 © 2018 Schneider Electric. All rights reserved.

pt A instalação, utilização e manutenção do equipamento eléctrico devem ser efectuadas exclusivamente por pessoal qualificado. A Schneider Electric não assume qualquer responsabilidade pelas consequências resultantes da utilização deste material.
tr Elektrikli cihazların montajı, kullanımı, bakımı ve muhafazası sadece kalifiye elemanlar tarafından yapılmalıdır. Bu materyalin kullanımından kaynaklanabilecek herhangi bir durum için Schneider Electric herhangi bir sorumluluk kabul etmemektedir.
zh 电气设备的安装、操作、维修和维护工作仅限于合格人员执行。Schneider Electric 不承担由于使用本资料所引起的任何后果。专业人员是指掌握与电气设备的制造和操作及其安装相关的技能和知识的人员，他们经过安全培训能够发现和避免相关的危险。
ru Установка, эксплуатация, ремонт и обслуживание электрического оборудования может выполняться только квалифицированными электриками. Компания Schneider Electric не несет никакой ответственности за какие-либо последствия эксплуатации этого оборудования.
kk Электр жабдықты тек білікті қызметкерлер орнатуы, пайдалануы, қызмет көрсетуі және техникалық қызмет көрсетуі керек. Schneider Electric осы материалды пайдаланудан туындаған ешбір салдарларға жауапты болмайды.

Reference	Description	Display	Digital Outputs	Digital Inputs	Analog Outputs	Analog Inputs	Communication Ports	Power Supply
TM172PBG07R	M172 Performance 7 I/Os	No	3	2 fast inputs	-	2	CAN Expansion Bus 2 x RS485	24 Vac ± 10% 50/60 Hz
TM172PDG07R	M172 Performance 7 I/Os	Yes						
TM172PBG18R	M172 Performance 18 I/Os	No	6	2 fast inputs	2	8	USB (type A) USB (type mini-B) Ethernet	20...38 Vdc
TM172PDG18R	M172 Performance 18 I/Os	Yes						
TM172PDG18S	M172 Performance 18 I/Os	Yes	4 + 2 SSR					
TM172OBM18R	M172 Optimized 18 I/Os	No	6	2 fast inputs	2	8	CAN Expansion Bus 2 x RS485	20...38 Vdc
TM172ODM18R	M172 Optimized 18 I/Os	Yes						
TM172ASCTB07/18	Screw Terminal Blocks to be ordered separately.							

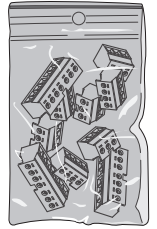

TM172ASCTB07
TM172ASCTB18

TM172PDG07R

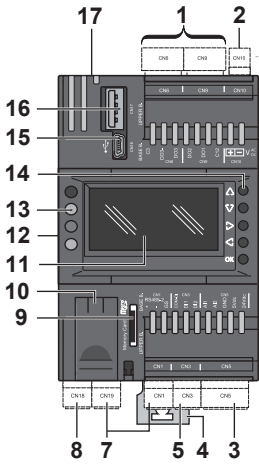

TM172ODM18R
TM172PDG18R / TM172PDG18S

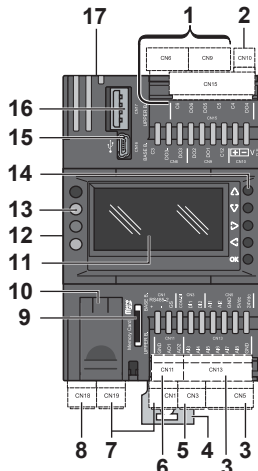

TM172PBG07R
TM172OBM18R / TM172PBG18R

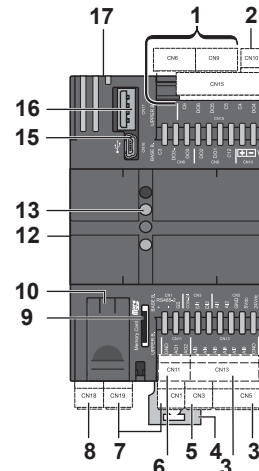

- 1 - Output terminal block (digital) CN6, CN9, CN15
- 2 - Power supply - CN10
- 3 - Inputs terminal block (analog) - CN5, CN13
- 4 - Clip-on lock for 35-mm (1.38 in.) top hat section rail (DIN rail)
- 5 - Inputs terminal block (fast digital) - CN3
- 6 - Output terminal block (analog) - CN11
- 7 - Serial line port (RS 485) - CN1, CN19
- 8 - CAN expansion bus port - CN18
- 9 - Memory card slot (Micro SD)
- 10 - Service battery door
- 11 - Display (TM172●D●●●● only)
- 12 - Connector to communication module
- 13 - Status LEDs
- 14 - Keys (TM172●D●●●● only)
- 15 - USB mini-B port - CN16
- 16 - USB A port - CN17 (TM172P●●●●● only)
- 17 - Ethernet port - CN20 (TM172P●●●●● only)

- 1 - Bornier des sorties (numériques) CN6, CN9, CN15
- 2 - Alimentation - CN10
- 3 - Bornier des entrées (analogiques) - CN5, CN13
- 4 - Clip de verrouillage pour rail en oméga de 35 mm (rail DIN)
- 5 - Bornier des entrées (numériques rapides) - CN3
- 6 - Bornier des sorties (analogiques) - CN11
- 7 - Port de la ligne série (RS 485) - CN1, CN19
- 8 - Port du bus d'extension CAN - CN18
- 9 - Emplacement de la carte mémoire (Micro SD)
- 10 - Trappe d'accès de la pile
- 11 - Affichage (TM172●D●●●● seulement)
- 12 - Connecteur au module de communication
- 13 - Voyants d'état
- 14 - Touches (TM172●D●●●● seulement)
- 15 - Port mini-B USB - CN16
- 16 - Port USB A - CN17 (TM172P●●●●● seulement)
- 17 - Port Ethernet - CN20 (TM172P●●●●● seulement)

- 1 - Ausgangsklemmenleiste (digital) - CN6, CN9, CN15
- 2 - Spannungsversorgung - CN10
- 3 - Eingangsklemmenleiste (analog) - CN5, CN13
- 4 - Überschlussschloss für 35-mm-Trageschiene/DIN-Schiene (1.38 in)
- 5 - Eingangsklemmenleiste (schnell, digital) - CN3
- 6 - Ausgangsklemmenleiste (analog) - CN11
- 7 - Serieller Leitungsport / SL-Port (RS 485) - CN1, CN19
- 8 - Port für CAN-Erweiterungsbus - CN18
- 9 - Steckplatz für Speicherkarte (Micro SD)
- 10 - Batterie-Zugangsklappe
- 11 - Display (nur TM172●D●●●●)
- 12 - Anschluss an Kommunikationsmodul
- 13 - Status-LEDs
- 14 - Bedientasten (nur TM172●D●●●●)
- 15 - USB-mini-B-Port - CN16
- 16 - USB-A-Port - CN17 (nur TM172P●●●●●)
- 17 - Ethernet-Port - CN20 (nur TM172P●●●●●)

- 1 - Bloque de terminales de salida (digital) CN6, CN9, CN15
- 2 - Fuente de alimentación - CN10
- 3 - Bloque de terminales de entrada (analógica) CN5, CN13
- 4 - Cierre de clip para carril DIN de 35 mm (1.38 in) (segmento DIN)
- 5 - Bloque de terminales de entrada (digital rápida) - CN3
- 6 - Bloque de terminales de salida (analógica) - CN11
- 7 - Puerto de línea serie (RS 485) - CN1, CN19
- 8 - Puerto de bus de ampliación CAN - CN18
- 9 - Ranura de la tarjeta de memoria (Micro SD)
- 10 - Puerta de acceso a la batería
- 11 - Pantalla (sólo TM172●D●●●●)
- 12 - Conector a módulo de comunicaciones
- 13 - LED de estado
- 14 - Teclas (sólo TM172●D●●●●)
- 15 - Puerto USB mini-B - CN16
- 16 - Puerto USB A - CN17 (sólo TM172P●●●●●)
- 17 - Puerto Ethernet - CN20 (sólo TM172P●●●●●)

- 1 - Morsettiera uscita (digitale) CN6, CN9, CN15
- 2 - Alimentazione - CN10
- 3 - Morsettiera ingressi (analogici) - CN5, CN13
- 4 - Graffia di fissaggio per guida profilata a sezione top hat 35-mm (1.38 in) (guida DIN)
- 5 - Morsettiera ingressi (digitali veloci) - CN3
- 6 - Morsettiera uscita (analogica) - CN11
- 7 - Porta linea serie (RS 485) - CN1, CN19
- 8 - Porta bus di estensione CAN - CN18
- 9 - Slot per scheda di memoria (Micro SD)
- 10 - Sportello manutenzione batteria
- 11 - Display (solo TM172●D●●●●)
- 12 - Connettore per modulo di comunicazione
- 13 - LED di stato
- 14 - Tasti (solo TM172●D●●●●)
- 15 - Porta USB mini-B - CN16
- 16 - Porta USB A - CN17 (solo TM172P●●●●●)
- 17 - Porta Ethernet - CN20 (solo TM172P●●●●●)

- 1 - Bloco terminal de saída (digital) CN6, CN9, CN15
- 2 - Fornecimento de energia - CN10
- 3 - Bloco terminal de entradas (analógico) - CN5, CN13
- 4 - Trava acoplada para trilho de seção superior de 35-mm (1.38 pol.) (trilho DIN)
- 5 - Bloco terminal de entradas (digital rápido) - CN3
- 6 - Bloco terminal de saída (analógico) - CN11
- 7 - Porta de linha em série (RS 485) - CN1, CN19
- 8 - Porta do barramento de expansão CAN - CN18
- 9 - Ranhura do cartão de memória (Micro SD)
- 10 - Porta da bateria de serviço
- 11 - Visor (somente TM172●D●●●●)
- 12 - Conector para módulo de comunicação
- 13 - LEDs de status
- 14 - Teclas (somente TM172●D●●●●)
- 15 - Porta USB mini-B - CN16
- 16 - Porta USB A - CN17 (somente TM172P●●●●●)
- 17 - Porta Ethernet - CN20 (somente TM172P●●●●●)

- 1 - Çıkış terminali bloğu (dijital) CN6, CN9, CN15
- 2 - Güç kaynağı - CN10
- 3 - Giriş terminal bloğu (analog) - CN5, CN13
- 4 - 35-mm (1.38 in) üst başlık bölümü rayı (DIN rayı) için klipsli kilit
- 5 - Giriş terminal bloğu (hızlı dijital) - CN3
- 6 - Çıkış terminal bloğu (analog) - CN11
- 7 - Seri hat bağlantı noktası (RS 485) - CN1, CN19
- 8 - CAN genişletme veri yolu bağlantı noktası - CN18
- 9 - Bellek kartı yuvası (Mikro SD)
- 10 - Servis pil kapısı
- 11 - Ekran (yalnızca TM172●D●●●●)
- 12 - İletişim modülüne konektör
- 13 - Durum LED'leri
- 14 - Anahtarlar (yalnızca TM172●D●●●●)
- 15 - USB mini-B bağlantı noktası - CN16
- 16 - USB A bağlantı noktası - CN17 (yalnızca TM172P●●●●●)
- 17 - Ethernet bağlantı noktası CN20 (yalnızca TM172P●●●●●)

- 1 - 输出端子块 (数字量) CN6、CN9、CN15
- 2 - 电源 - CN10
- 3 - 输入端子块 (模拟量) - CN5、CN13
- 4 - 用于 35-mm (1.38 in) 顶帽型材导轨 (DIN 导轨) 的扣锁
- 5 - 输入端子块 (快速数字量) - CN3
- 6 - 输出端子块 (数字量) - CN11
- 7 - 串行线路端口 (RS 485) - CN1、CN19
- 8 - CAN 扩展总线端口 - CN18
- 9 - 存储卡插槽 (Micro SD)
- 10 - 电池仓门
- 11 - 显示屏 (仅限 TM172●D●●●●)
- 12 - 通讯模块接口
- 13 - 状态 LED
- 14 - 钥匙 (仅限 TM172●D●●●●)
- 15 - USB mini-B 端口 - CN16
- 16 - USB A 端口 - CN17 (仅限 TM172P●●●●●)
- 17 - 以太网端口 - CN20 (仅限 TM172P●●●●●)

- 1 - выходная клеммная колодка (цифровая) CN6, CN9, CN15
- 2 - источник питания - CN10
- 3 - входная клеммная колодка (аналоговая) CN5, CN13
- 4 - пристегивающийся фиксатор для рейки таврового профиля 35 мм (1,38 дюйма) (DIN-рейки)
- 5 - входная клеммная колодка (быстродействующая цифровая) - CN3
- 6 - выходная клеммная колодка (аналоговая) - CN11
- 7 - порт линии последовательной передачи (RS 485) CN1, CN19
- 8 - порт шины расширения CAN - CN18
- 9 - слот для карты памяти (Micro SD)
- 10 - дверца для обслуживания батареи
- 11 - дисплей (только TM172●D●●●●)
- 12 - разъем для коммуникационного модуля светодиодные индикаторы состояния
- 14 - клавиши (только TM172●D●●●●)
- 15 - порт USB Mini-B - CN16
- 16 - порт USB A - CN17 (только TM172P●●●●●)
- 17 - порт Ethernet — CN20 (только TM172P●●●●●)

- 1 - Шығыс түйіспесінің блогы (сандық) CN6, CN9, CN15
- 2 - Қуат көзі - CN10
- 3 - Кіріс түйіспесінің блогы (аналогтық) - CN5, CN13
- 4 - 35 мм (1,38 дюйм) жоғарғы қақпақтың айқас бағыттаушының ысырма құлпы (DIN бағыттаушы)

- 5 - Кіріс түйіспесінің блогы (жылдам сандық) - CN3
- 6 - Шығыс түйіспесінің блогы (аналогтық) - CN11
- 7 - Сериялық желі порты (RS 485) - CN1, CN19
- 8 - CAN кеңейту шинасының порты - CN18
- 9 - Жады картасының ұясы (Micro SD)
- 10 - Қызметтік батарея есігі
- 11 - Дисплей (тек TM172●D●●●●)

- 12 - Байланыс модулінің коннекторы
- 13 - Күй ЖД
- 14 - Кілтітер (тек TM172●D●●●●)
- 15 - USB мини В порты - CN16
- 16 - USB А порты - CN17 (тек TM172P●●●●●)
- 17 - Ethernet порты - CN20 (тек TM172P●●●●●)

⚠ WARNING / AVERTISSEMENT / WARNUNG / ADVERTENCIA / AVVERTIMENTO / ATENÇÃO / UYARI / 警告 / ПРЕДУПРЕЖДЕНИЕ / ЕСКЕРТУ

UNINTENDED EQUIPMENT OPERATION

- Use appropriate safety interlocks where personnel and/or equipment hazards exist.
- Install and operate this equipment in an enclosure appropriately rated for its intended environment and secured by a keyed or tool locking mechanism.
- Power line and output circuits must be wired and fused in compliance with local and national regulatory requirements for the rated current and voltage of the particular equipment.
- Do not use this equipment in safety-critical machine functions unless the equipment is otherwise designated as functional safety equipment and conforming to applicable regulations and standards.
- Do not disassemble, repair, or modify this equipment.
- Do not connect any wiring to reserved, unused connections, or to connections designated as No Connection (N.C.).

Failure to follow these instructions can result in death, serious injury, or equipment damage.

FONCTIONNEMENT INATTENDU DE L'EQUIPEMENT

- En cas de risques de lésions corporelles ou de dommages matériels, utilisez les verrous de sécurité appropriés.
- Installez et utilisez cet équipement dans une armoire de classe appropriée à l'environnement prévu et sécurisée par un mécanisme de verrouillage à clé ou à outil.
- Les circuits d'alimentation et de sortie doivent être câblés et protégés par un fusible conformément aux exigences réglementaires locales et nationales pour les valeurs nominales de courant et de tension de l'équipement concerné.
- N'utilisez pas cet équipement dans des fonctions d'automatisme de sécurité, sauf s'il s'agit d'un équipement de sécurité fonctionnelle conforme aux réglementations et normes applicables.
- Ne désassemblez pas, ne réparez pas et ne modifiez pas cet équipement.
- Ne raccordez pas de câbles à des bornes réservées, inutilisées, et/ou portant la mention non connecté (N.C.).

Le non-respect de ces instructions peut provoquer la mort, des blessures graves ou des dommages matériels.

UNBEABSICHTIGTER GERÄTEBETRIEB

- Bei Gefahr für Personal und/oder Geräte sind geeignete Sicherheitssperren zu verwenden.
- Installieren und betreiben Sie dieses Gerät in einem Schaltschrank mit einer für den Einsatzort geeigneten Schutzart und mit einer kodierten Sperre oder einem Verriegelungsmechanismus abgeschlossen werden kann.
- Netzleitung und Ausgangsschaltungen müssen gemäß lokalen und nationalen Vorschriften für den Nennstrom und die Nennspannung des jeweiligen Geräts verdrahtet und mit einer Sicherung geschützt sein.
- Verwenden Sie dieses Gerät nicht für sicherheitskritische Maschinenfunktionen, sofern das Gerät nicht anderweitig explizit für einen Einsatz zur Funktionssicherheit ausgewiesen ist und allen geltenden Vorschriften und Normen entspricht.
- Dieses Gerät darf weder zerlegt noch repariert oder verändert werden.
- Verbinden Sie keine Drähte mit ungenutzten Anschlüssen und/oder mit Anschlüssen, die als "No Connection" (N.C.) / (Nicht angeschlossen) gekennzeichnet sind.

Die Nichtbeachtung dieser Anweisungen kann Tod, schwere Verletzungen oder Sachschäden zur Folge haben.

FUNCIONAMIENTO IMPREVISTO DEL EQUIPO

- En caso de que exista riesgo para el personal o los equipos, utilice los dispositivos de bloqueo de seguridad adecuados.
- Instale y utilice este equipo en una carcasa con capacidad adecuada para el entorno correspondiente, y que esté protegida por un mecanismo de bloqueo que use llaves o herramientas.
- La línea de alimentación y los circuitos de salida deben estar equipados con cables y fusibles que cumplan los requisitos normativos locales y nacionales relativos a la corriente nominal y la tensión del equipo en cuestión.
- No utilice este equipo en funciones de maquinaria crítica para la seguridad a no ser que esté diseñado como equipo de seguridad funcional y siga los estándares y las normas correspondientes.
- No desmonte, repare ni modifique este equipo.
- No conecte ningún cable a conexiones reservadas y no utilizadas o a conexiones designadas como No Connection (N.C.).

El incumplimiento de estas instrucciones puede causar la muerte, lesiones serias o daño al equipo.

FUNZIONAMENTO ANOMALO DELL'APPARECCHIATURA

- In caso di rischio di danni alle persone e/o alle apparecchiature, utilizzare i necessari interblocchi di sicurezza cablati.
- Installare e utilizzare questa apparecchiatura in un cabinet di classe appropriata per l'ambiente di destinazione e protetto da un meccanismo di blocco a chiave o con appositi strumenti.
- La linea di alimentazione e i circuiti di uscita devono essere cablati e dotati di fusibili in conformità con i requisiti delle norme locali e nazionali applicabili relative alla corrente e alla tensione nominale dell'apparecchiatura specifica.
- Non utilizzare questa apparecchiatura per funzioni macchina critiche per la sicurezza, a meno che sia stata specificamente progettata come apparecchiatura funzionale per la sicurezza e in conformità alle regolamentazioni e standard in vigore.
- Non smontare, riparare o modificare l'apparecchiatura.
- Non collegare alcun cavo a collegamenti riservati, non utilizzati o a connessioni designate come "No Connection" (N.C.).

Il mancato rispetto di queste istruzioni può provocare morte, gravi infortuni o danni alle apparecchiature.

OPERAÇÃO INVOLUNTÁRIA DO EQUIPAMENTO

- Use os travamentos de segurança apropriados onde houver perigo para o pessoal e/ou para o equipamento.
- Instale e utilize este equipamento em um local calibrado adequadamente para o ambiente pretendido e protegido por um mecanismo de segurança chaveado ou usinado.
- A linha de energia e os circuitos de saída devem ser conectados e soldados de acordo com as exigências regulamentares local e nacional para a corrente e voltagem nominais do equipamento específico.
- Não use este equipamento para funções que exijam segurança crítica, a menos que este equipamento seja designado como de segurança funcional e esteja em conformidade com as regulamentações e padrões aplicáveis.
- Não desmonte, repare ou modifique este equipamento.
- Não conecte nenhum fio a conexões reservadas ou não usadas ou a conexões designadas como "No Connection" (N.C.).

A não observância destas instruções pode provocar a morte, ferimentos graves, ou danos no equipamento.

EKİPMANIN YANLIŞLIKLA ÇALIŞMASI

- Personel ve/veya ekipman için tehlike bulunan durumlarda uygun güvenlik kilitleri kullanın.
- Bu ekipmanı amaçlanan ortamı için uygun sınıflandırmaya sahip ve anahtarlı veya araçlı bir kilitleme mekanizmasıyla güvenli hale getirilmiş bir muhafaza içine monte ederek çalıştırın.
- Güç hattı ve çıkış devreleri için, söz konusu ekipmanın anma akımı ve voltajıyla ilgili yerel ve ulusal düzenlemelere uygun kablolar ve sigortalar kullanılmalıdır.
- Ekipman fonksiyonel güvenlik ekipmanı olarak atanmadığı ve yürürlükteki düzenlemelere ve standartlara uyulmadığı sürece bu ekipmanı güvenliğin kritik olduğu makine fonksiyonlarında kullanmayın.
- Bu ekipmanı parçalarına ayırmayın, onarmayın ve modifiye etmeyin.
- Ayrılmış, kullanılmayan bağlantılara veya "No Connection" (Bağlantı Yok, N.C.) olarak gösterilen bağlantılara herhangi bir kablo bağlamayın

Bu talimatlara uyulmaması ölüme, ağır yaralanmalara veya ekipmanda maddi hasara yol açabilir.

意外的设备操作

- 在存在人员伤亡和/或设备危险的情况下，请使用适当的安全联锁。
- 在符合本设备运行时所处环境等级且通过钥匙锁闭装置来锁闭的机箱中安装和操作本设备。
- 必须遵从当地和国家法规中对特定设备额定电流和电压的规定，对电线和输出电路进行布线安装熔断器。
- 请勿在对安全性要求非常高的机器环境中使用本设备，除非该设备被指定为功能安全设备并遵循适用的法规和标准。
- 请勿拆解、修理或改装本设备。
- 请勿将任何线路连接至已保留的未用连接点，或指示为“无连接 (N.C.)”的连接点。

不遵循上述说明可能导致人员伤亡或设备损坏。

НЕПРЕДНАМЕРЕННОЕ ВКЛЮЧЕНИЕ ОБОРУДОВАНИЯ

- При наличии угрозы для персонала и (или) оборудования используйте подходящие системы взаимной блокировки.
- Установка и эксплуатация данного оборудования должны осуществляться в корпусе, пригодном для условий окружающей среды и фиксируемом с помощью запорного механизма, блокируемого ключом или специальным инструментом.
- Проводка и защита плавкими предохранителями силовой линии и выходных цепей должны выполняться в соответствии с местными и национальными нормативными требованиями к конкретному оборудованию с указанным номинальным током и напряжением.
- Не допускается использование этого оборудования для обеспечения функций машинного оборудования, критически важных с точки зрения безопасности.
- Не разбирайте, не ремонтируйте и не модифицируйте это оборудование.
- Не подключать проводники к неиспользуемым клеммам и/или клеммам, маркированным надписью "No Connection (N.C.)" (Соединение отсутствует).

Несоблюдение этих инструкций может привести к смерти, серьезной травме или повреждению оборудования.

ЖАБДЫҚТЫҢ КЕЗДЕЙСОҚ ЖҰМЫС ІСТЕУІ

- Қызметкерлерге және/немесе жабдыққа қауіптер бар болса, тиісті қауіпсіздік құлыптарын пайдаланыңыз.
- Бұл жабдықтың орнатылуы мен қолданылуы қоршаған орта жағдайларына сәйкес келетін және кілт немесе арнайы құралмен құлыпталатын корпусның ішінде жүзеге асырылуы тиіс.
- Қуат желісінің және шығыс тізбектердің сымдары және сақтандырғыштары нақты жабдықтың номиналды тоғы мен кернеуіне қойылатын жергілікті және ұлттық нормативтік талаптарға сай болуы керек.
- Бұл жабдықты қауіпсіздік маңызды машина функцияларында пайдаланбаңыз.
- Бұл жабдықты бөлшектемеңіз, жөндемеңіз немесе өзгертеңіз.
- Сымдарды пайдаланылмайтын түйіспелерге және/немесе "No Connection (N.C.)" (Қосылым жоқ (Қ.Ж.))" деп көрсетілген түйіспелерге жалғаманңыз.

Бұл нұсқауларды орындамау өлімге немесе ауыр жарақатқа я болмаса жабдықтың зақымдалуына әкеледі.

Mounting / Montage / Montage / Montaje / Montaggio / Montagem / Montaj / 安装 / Монтаж / Орнату

Top hat section rail / Rail oméga / Trageschiene / Carril DIN / Guida della sezione profilata Top hat / Trilho da seção de fixação / Üst başlık bölümü rayı
 顶帽式区段导轨 / Рейка таврового профиля / Жоғарғы бет бөлімінің бағыттағышы

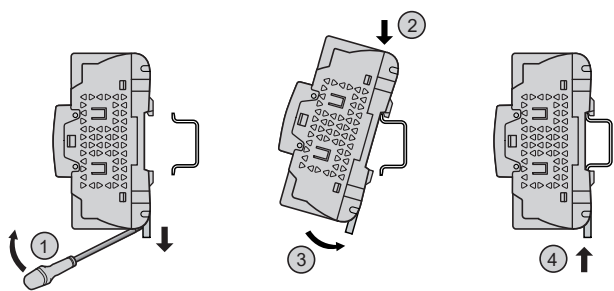

AM1DE200
IEC/EN60715

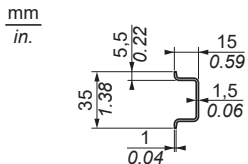

AM1DP200

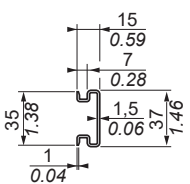

AM1ED200

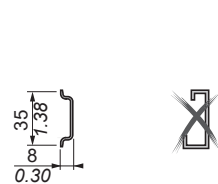

Panel / Panneau / Platte / Panel / Pannelo / Painei / Paneli / 面板 / Панель / Тақта

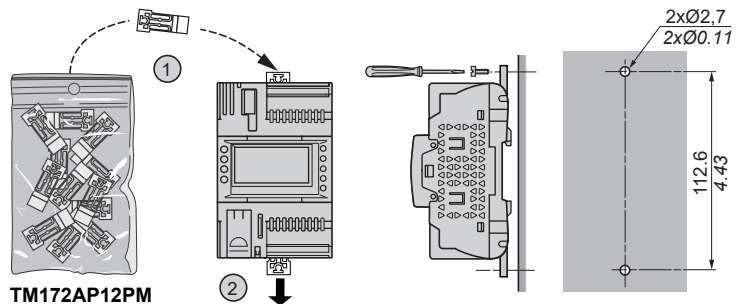

TM172AP12PM

Dimensions / Dimensions / Abmessungen / Dimensiones
Dimensioni / Dimensões / Boyutlar / 尺寸 / Размеры / Өлшемдер

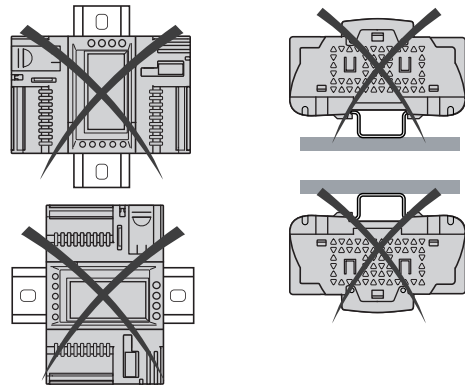
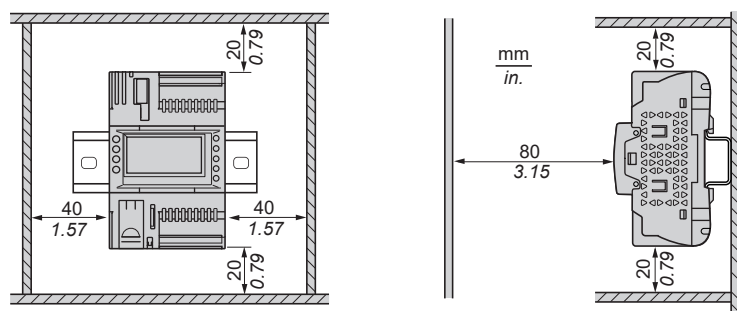
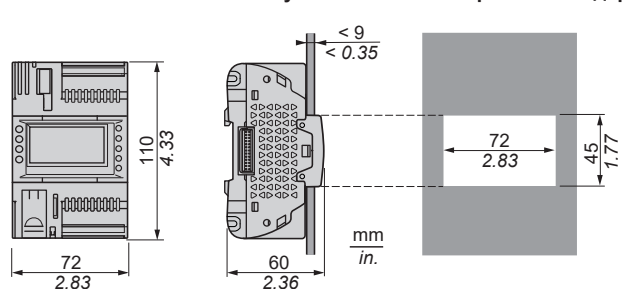

TM171A●●●

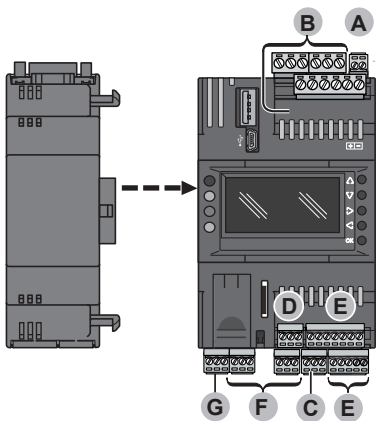

TM172P●G07R

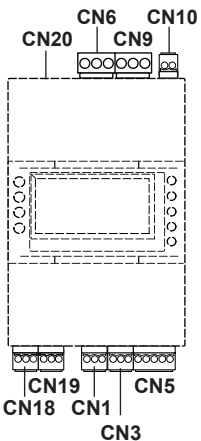

TM172O●M18R / TM172P●G18●

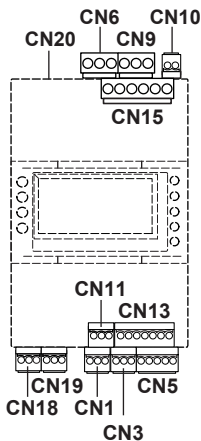

A CN10 F CN5, CN13 C CN3 D CN11 E CN1, CN19 (2 x RS485) G CN18 (CAN)

Pitch 3.50 mm (0.14 in.) / Pas de 3,50 mm / Abstand 3,50 mm / Paso de 3,50 mm / Passo 3,50 mm
 Espaçamento de 3,50 mm / Aralık 3,50 mm / 螺距 3.50 毫米 / Шаг 3,50 мм / 3,81 3,50 мм аралығы

mm in.	mm ²	AWG	mm ²	AWG	mm ²	AWG	mm ²	AWG	mm ²	AWG
9 0.35	0.14...1.5	26...16	0.14...1.5	26...16	0.25...1.5	22...16	0.25...0.5	22...20	2 x 0.08...0.5	2 x 28...20
									2 x 0.08...0.75	2 x 28...20
									2 x 0.25...0.34	2 x 24...22
									2 x 0.5	2 x 20

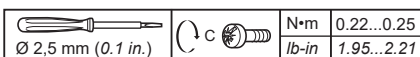

B CN6, CN9, CN15

Pitch 5.08 mm (0.20 in.) or 5.00 mm (0.197 in.) / Pas de 5,08 mm ou 5,00 mm / Abstand 5,08 mm oder 5,00 mm / Paso de 5,08 mm o 5,00 mm
 Passo 5,08 mm o 5,00 mm / Espaçamento de 5,08 mm ou 5 mm / Aralık 5,08 mm veya 5,00 mm / 螺距 5.08 毫米 或 5.00 毫米 / Шаг 5,08 мм или 5,00 мм
 5,08 мм немесе 5,00 мм аралығы

mm in.	mm ²	AWG	mm ²	AWG	mm ²	AWG	mm ²	AWG	mm ²	AWG
7 0.28	0.2...2.5	24...14	0.2...2.5	24...14	0.25...2.5	22...14	0.25...2.5	22...14	2 x 0.2...1	2 x 24...18
									2 x 0.2...1.5	2 x 24...16
									2 x 0.25...1	2 x 22...18
									2 x 0.5...1.5	2 x 20...16

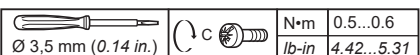

Use copper conductors only. / N'utilisez que des conducteurs cuivre. / Nur Kupferleiter verwenden. / Sólo utilice conductores de cobre. / Usare unicamente conduttori in rame.
 Use somente condutores de cobre. / Yalnızca bakır iletkenler kullanın. 仅使用铜导线。 / Допускается использование только медных проводников.
 Тек мыс өткізгіштерді пайдаланыңыз.

A Power supply
Alimentation
Spannungsversorgung
Fuente de alimentación
Alimentatore
Fornecimento de energia
Güç Kaynağı / 电源
Электроснабжение
Қуат көзі

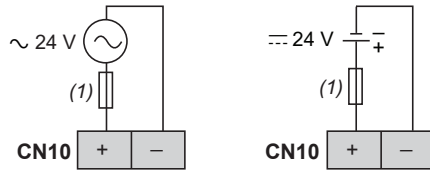

(1) Type T fuse 2 A / Fusible 2 A de type T / Sicherung Typ T, 2 A / Fusibile tipo T 2 A / Fusible tipo T 2 A / Fusível de tipo T 2 A / Tip sigorta 2 A / T 型熔断器 2 A / Плавкий предохранитель типа Т на 2 А / Т түріне 2 А сақтандырғышы

The negative terminal of the power supply connection, the 0 V signal reference of the equipment (indicated as GND connections on the TM172P●G07R/TM172P●G18●/TM172O●M18R), and the signal reference for both RS485 (indicated as GS connections on the TM172P●G07R/TM172P●G18●/TM172O●M18R) are not internally connected.

La borne négative de la connexion d'alimentation, la référence de signal 0 V de l'équipement (connexions GND sur TM172P●G07R/TM172P●G18●/TM172O●M18R) et la référence de signal des deux connexions RS485 (connexions GS sur TM172P●G07R/TM172P●G18●/TM172O●M18R) ne sont pas connectées en interne.

Die negative Klemme am Anschluss der Spannungsversorgung, die 0-V-Signalreferenz des Geräts (bei TM172P●G07R/TM172P●G18●/TM172O●M18R als GND-Anschluss ausgewiesen) und die Signalreferenz für beide RS485-Anschlüsse (bei TM172P●G07R/TM172P●G18●/TM172O●M18R als GS-Anschluss ausgewiesen) sind nicht intern verbunden.

El borne negativo de la conexión de la fuente de alimentación, la referencia de señal de 0 V del equipo (indicado como conexiones GND en TM172P●G07R/TM172P●G18●/TM172O●M18R), y la referencia de señal para ambos RS485 (indicado como conexiones GS en TM172P●G07R/TM172P●G18●/TM172O●M18R) no están conectados internamente.

Il terminale negativo della connessione di alimentazione, il riferimento segnale 0 V dell'apparecchiatura (indicato come connessioni GND su TM172P●G07R/TM172P●G18●/TM172O●M18R) e il riferimento segnale per entrambi RS485 (indicati come connessioni GS su TM172P●G07R/TM172P●G18●/TM172O●M18R) non sono collegati internamente.

O terminal negativo da conexão da alimentação de energia, a referência do sinal 0 V do equipamento (indicada como conexões GND no TM172P●G07R/TM172P●G18●/TM172O●M18R) e a referência do sinal para ambas as RS485 (indicada como conexões GS no TM172P●G07R/TM172P●G18●/TM172O●M18R) não são conectados internamente.

Güç kaynağı bağlantısının negatif terminali, ekipmanın 0 V sinyal referansı (TM172P●G07R/TM172P●G18●/TM172O●M18R üzerinde GND bağlantıları olarak gösterilir) ve her iki RS485 (TM172P●G07R/TM172P●G18●/TM172O●M18R üzerinde GS bağlantıları olarak gösterilir) için sinyal referansı dahili olarak bağlanmaz.

电源接口的负端子、设备的 0 V 信号参考端子 (在 TM172P●G07R/TM172P●G18●/TM172O●M18R 上标注为 GND 连接点)、以及两个 RS485 的信号参考端子 (在 TM172P●G07R/TM172P●G18●/TM172O●M18R 上标注为 GS 连接点) 不进行内部连接。

Отрицательная клемма подключения источника питания, опорный сигнал оборудования 0 В (указан как подключения GND на TM172P●G07R/TM172P●G18●/TM172O●M18R) и опорный сигнал для обоих подключений RS485 (указаны как подключения GS на TM172P●G07R/TM172P●G18●/TM172O●M18R) не имеют внутреннего подключения.

Қуат көзінің теріс түйіспесі, жабдықтың 0 В сигналының сілтемесі (TM172P●G07R/TM172P●G18●/TM172O●M18R ішінде GND байланыстары ретінде көрсетіледі) және RS485 екеуінің сигнал сілтемесі (TM172P●G07R/TM172P●G18●/TM172O●M18R ішінде GS ретінде көрсетіледі) іштей байланыспаған.

⚠ WARNING / AVERTISSEMENT / WARNUNG / ADVERTENCIA / AVVERTIMENTO / ATENÇÃO / UYARI / 警告 / ПРЕДУПРЕЖДЕНИЕ / ЕСКЕРТУ

<p>POTENTIAL OF OVERHEATING AND FIRE</p> <ul style="list-style-type: none"> Do not connect the equipment directly to line voltage. Use only isolating SELV, Class 2 power suppliers/transformers to supply power to the equipment. <p>Failure to follow these instructions can result in death, serious injury, or equipment damage.</p>	<p>RISQUE DE SURCHAUFFE ET D'INCENDIE</p> <ul style="list-style-type: none"> Ne connectez pas les équipements directement à la tension du secteur. Utiliser uniquement des dispositifs d'alimentation/transformateurs SELV isolés de classe 2 pour alimenter l'équipement. <p>Le non-respect de ces instructions peut provoquer la mort, des blessures graves ou des dommages matériels.</p>	<p>ÜBERHITZUNGS- UND BRANDGEFAHR</p> <ul style="list-style-type: none"> Schließen Sie die Geräte nicht direkt an die Netzspannung an. Verwenden Sie für die Spannungsversorgung der Geräte ausschließlich potentialgetrennte SELV-Netzteile/-Transformatoren der Klasse 2. <p>Die Nichtbeachtung dieser Anweisungen kann Tod, schwere Verletzungen oder Sachschäden zur Folge haben.</p>	<p>POSIBILIDAD DE SOBRECALENTAMIENTO E INCENDIO</p> <ul style="list-style-type: none"> No conecte los equipos directamente a la tensión. Utilice únicamente fuentes de alimentación/transformadores de separación de tipo SELV, clase 2 para suministrar energía al equipo. <p>El incumplimiento de estas instrucciones puede causar la muerte, lesiones serias o daño al equipo.</p>	<p>RISCHIO DI SURRISCALDAMENTO E INCENDIO</p> <ul style="list-style-type: none"> Non collegare le apparecchiature direttamente alla tensione di linea. Utilizzare solo trasformatori/alimentatori in Classe 2, con tensioni isolate SELV per l'alimentazione alle apparecchiature. <p>Il mancato rispetto di queste istruzioni può provocare morte, gravi infortuni o danni alle apparecchiature.</p>
<p>RISCO DESOBREAQUECIMENTO E INCÊNDIO</p> <ul style="list-style-type: none"> Não conecte os equipamentos diretamente à voltagem de linha. Utilizar apenas alimentadores/transformadores de Classe 2, com tensões isoladas SELV, para alimentar o equipamento. <p>A não observância destas instruções pode provocar a morte, ferimentos graves, ou danos no equipamento.</p>	<p>AŞIRI ISINMA VE YANGIN OLASILIĞI</p> <ul style="list-style-type: none"> Ekipmanları doğrudan hat montajına bağlamayın. Ekipmana güç sağlamak için sadece SELV, Sınıf 2 güç sağlayıcıları /transformatörlerini kullanın. <p>Bu talimatlara uyulmaması ölüme, ağır yaralanmalara veya ekipmanda maddi hasara yol açabilir.</p>	<p>过热和火灾隐患</p> <ul style="list-style-type: none"> 切勿将设备直接连接到线路电压。 仅使用具有SELV绝缘电压的2类变压器/电源器为设备供电。 <p>不遵循上述说明可能导致人员伤亡或设备损坏。</p>	<p>ОПАСНОСТЬ ПЕРЕГРЕВА И ПОЖАРА</p> <ul style="list-style-type: none"> Не подключайте модули напрямую к источнику сетевого напряжения. Для питания оборудования применяйте только источники питания/трансформаторы категории SELV (безопасное сверхнизкое напряжение), класса 2. <p>Несоблюдение этих указаний может привести к смерти, серьезным травмам или повреждению оборудования.</p>	<p>ҚЫЗЫП КЕТУ ЖӘНЕ ӨРТ ЫҚТИМАЛДЫҒЫ БАР</p> <ul style="list-style-type: none"> Жабдықтарды тікелей желі кернеуіне жалғамңыз. Құрылғыны тоққа қосу үшін тек оқшаулағыш SELV, 2-ші сыныпқа жататын қуатпен жабдықтаушы/трансформаторды пайдаланыңыз. <p>Жабдыққа қуат беру үшін тек оқшаулағыш қуат көздерін/трансформерлерді пайдаланыңыз.3.зақымдалуына әкелуі мүмкін.</p>

Wiring diagram / Schéma de câblage / Anschlussbild / Diagrama de cableado / Schema di cablaggio
Diagrama da fiação / Kablolama şeması / 接线图 / Монтажная схема электропроводки / Сымдардың диаграммасы

B Digital Outputs / Sorties numériques / Digitalausgänge / Salidas digitales / Uscite digitali / Saidas digitais / Dijital Çıkışlar / 数字量输出
Цифровые выходы / Сандық шығыстар

TM172P●G07R / TM172P●G18● / TM172O●M18R

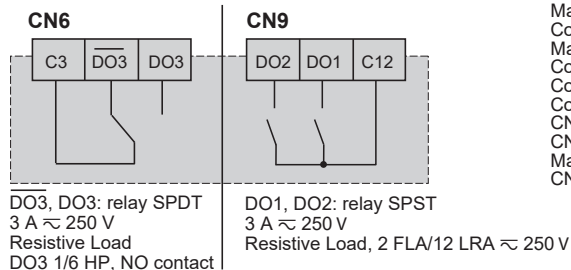

Maximum current for CN6 (C3), CN15 (C6), (C5), (C4): 3 A; Maximum current for CN9 (C12): 6 A
 Courant maximal pour CN6 (C3), CN15 (C6), (C5), (C4) : 3 A ; Courant maximal pour CN9 (C12) : 6 A
 Max. Strom für CN6 (C3), CN15 (C6), (C5), (C4) : 3 A; Max. Strom für CN9 (C12) : 6 A
 Corriente máxima para CN6 (C3), CN15 (C6), (C5), (C4) : 3 A; Corriente máxima para CN9 (C12) : 6 A
 Corrente max per CN6 (C3), CN15 (C6), (C5), (C4) : 3 A; Corrente max per CN9 (C12) : 6 A
 Corrente máxima para CN6 (C3), CN15 (C6), (C5), (C4) : 3 A; Corrente máxima para CN9 (C12) : 6 A
 CN6 (C3), CN15 (C6), (C5), (C4) : 3 A için maksimum akım; CN9 (C12) : 6 A için maksimum akım
 CN6 (C3), CN15 (C6), (C5), (C4) 的最大电流 : 3 A ; CN9 (C12) 的最大电流 : 6 A
 Максимальный ток для CN6 (C3), CN15 (C6), (C5), (C4) : 3 А; максимальный ток для CN9 (C12) : 6 А
 CN6 (C3), CN15 (C6), (C5), (C4) үшін максималды ток: 3 А; CN9 (C12) үшін максималды ток: 6 А

TM172O●M18R / TM172P●G18R

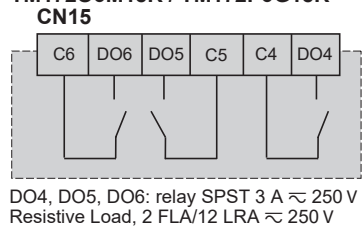

TM172PDG18S

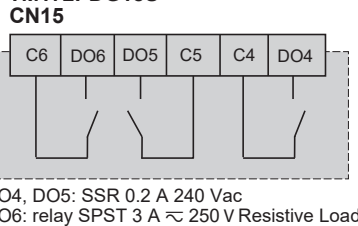

The Cx terminals are not connected internally / Les bornes Cx ne sont pas connectées en interne / Die Klemmen Cx sind nicht intern angeschlossen. / Los terminales Cx no están conectados internamente / I morsetti Cx non sono collegati internamente / Os terminais Cx não estão conectados internamente / Cx terminalleri dahili olarak bağlı değildir / Cx 端子在内部未相互连接 / Для клемм Cx внутреннее подключение не выполняется / Cx түйіспелері іштей қосылмаған.

C Digital inputs / Entrées numériques / Digitaleingänge / Entradas digitales / Ingressi digitali / Entradas digitais / Dijital girişler
 数字量输入 / Цифровые входы / Сандық кірістер

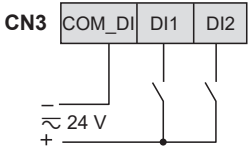

DI1 and DI2 can act as Fast Digital Inputs when supplied with DC current only: Pulse/Frequency counter up to 2 kHz.
 DI1 et DI2 peuvent agir comme entrées numériques rapides lorsqu'elles sont alimentées en CC uniquement : compteur d'impulsions / fréquences jusqu'à 2 kHz.
 DI1 und DI2 können als schnelle Digitaleingänge fungieren, wenn sie ausschließlich mit Gleichstrom versorgt werden: Impuls-/Frequenzzähler bis 2 kHz.
 DI1 y DI2 pueden funcionar como entradas rápidas digitales cuando únicamente se suministra corriente CC: Contador de pulsos/frecuencia hasta 2 kHz.
 DI1 e DI2 possono fungere da ingressi digitali veloci solo se alimentati in CC: contatore impulsi/frequenza fino a 2 kHz.
 DI1 e DI2 podem atuar como Entradas digitais rápidas quando alimentadas somente com corrente CC: Contador de pulso/frequência até 2 kHz.
 DI1 ve DI2 yalnızca DC akımıyla sağlandığında Hızlı Dijital Girişler görevi görür: 2 kHz'ye kadar Darbe/Frekans sayacı.
 当仅采用直流供电时，DI1 和 DI2 可用作快速数字量输入：脉冲/频率计数器高达 2 kHz。
 DI1 y DI2 могут выполнять функцию быстродействующих цифровых входов, когда подается только постоянный ток: частотомер повторения импульсов до 2 кГц.
 DI1 және DI2 жылдам сандық кірістеріне тек тұрақты ток берілген кезде олар ретінде әрекет етеді: импульстік/жиілік өлшеуші 2 кГц дейін.

The commons (COM_DI) are not internally connected with other commons or grounds. / Les communs (COM_DI) ne sont pas connectés en interne à d'autres communs ou terres. / Die gemeinsamen Leitungen (COM_DI) sind nicht intern mit anderen gemeinsamen oder Masseleitungen verbunden. / Los comunes (COM_DI) no están conectados internamente con otros comunes o conexiones a tierra. / I comuni (COM_DI) non sono collegati internamente con altri comuni o masse. / Os comuns (COM_DI) não são conectados internamente com outros comuns ou aterramentos. / Ortaklar (COM_DI) diğer ortaklarla veya topraklamalarla dahili olarak bağlanmaz. / 公共端 (COM_DI) 不与其他公共端或接地点进行内部连接。 / Общие провода (COM_DI) не имеют внутреннего подключения с другими общими проводами или заземлением. / Жалпы (COM_DI) кірістер басқа жалпы кірістері мен жер тұйықтауларына іштей жалғанбаған.

D Analog Outputs / Sorties analogiques / Analogausgänge / Salidas analógicas / Uscite analogiche / Saídas analógicas / Analog Çıkışlar
 模拟量输出 / Аналоговые выходы / Аналогтық шығыстар

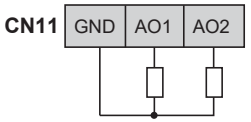

NOTE: AO1, AO2 can be used also as PWM generator, up to 2 kHz. / AO1, AO2 peuvent aussi être utilisés comme des générateurs PWM, jusqu'à 2 kHz. / AO1, AO2 kann auch als PWM-Generator verwendet werden, bis zu 2 kHz. / AO1 y AO2 pueden utilizarse también como generador de PWM de hasta 2 kHz. / AO1, AO2 possono essere utilizzati anche come generatori PWM, fino a 2 kHz. / AO1, AO2 também podem ser utilizados como um gerador PWM, até 2 kHz. / AO1, AO2 2 kHz'e kadar PWM üretici olarak da kullanılabilir. / AO1, AO2 还可用作 PWM 发生器，最高可达 2 kHz。 / AO1, AO2 можно использовать также в качестве генератора ШИМ, до 2 кГц. / AO1, AO2 PWM генераторы ретінде қолданыла алады, 2 кГц дейін.

Application where the loads are subject to a + 24 V amplitude rectangular wave / S'applique lorsque les charges sont soumises à une onde rectangulaire d'amplitude + 24 V. Anwendung bei Lasten, die einer Rechteckschwingung mit +24-V-Amplitude unterworfen sind / Aplicación en donde las cargas están sujetas a una onda rectangular de +24 V de amplitud / Aplicazione in cui i carichi sono sottoposti ad un'onda rettangolare di ampiezza +24 V / Aplicativo em que as cargas são sujeitas a uma onda retangular de amplitude de + 24 V / Yüklere + 24 V büyüklüğünde dikdörtgen dalgaya maruz kaldığı uygulama / 负载需承受 + 24 V 振幅矩形波的应用 / Применение, при котором нагрузки подвергаются волне прямоугольной формы с амплитудой +24 В / + 24 В амплитудалық тік төртбұрыш толқынына ұшырайтын жүктемелер кезіндегі қолдану.

TM172P●G18●/TM172O●M18R

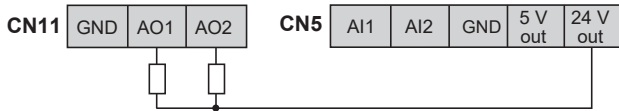

E Analog inputs / Entrées analogiques / Analogeingänge / Entradas analógicas / Ingressi analogici / Entradas analógicas / Analog girişler
 模拟量输入 / Аналоговые входы / Аналогтық кірістер

TM172P●G07R / TM172P●G18● / TM172O●M18R

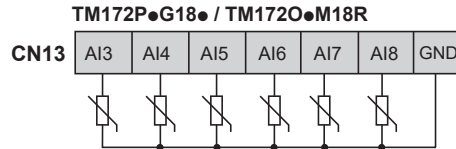
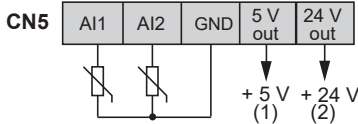

- (1) (CN5) Max current: 40 mA. / Intensité max.: 40 mA. / Max. Strom: 40 mA / Corriente máx.: 40 mA. / Corrente max.: 40 mA. / Corrente máx.: 40 mA. / Maks. akim: 40 mA. / 最大电流: 40 mA. / Макс. ток: 40 mA. / Ең көп ток: 40 mA.
- (2) (CN5) Max current: 100 mA. / Intensité max.: 100 mA. / Max. Strom: 100 mA / Corriente máx.: 100 mA. / Corrente max.: 100 mA. / Corrente máx.: 100 mA. / Maks. akim: 100 mA. / 最大电流: 100 mA. / Макс. ток: 100 mA. / Ең көп ток: 100 mA.

Example: / Exemple: / Beispiel: / Ejemplo: / Esempio: / Exemplo: / Örnek: / 示例: / Пример: / Мысал:

- NTC - PTC - Pt1000 probe connection / Connexion de la sonde NTC - PTC - Pt1000 / Anschluss der NTC - PTC - Pt1000 / Conexión de sonda NTC - PTC - Pt1000 / Connessione sonda NTC - PTC - Pt1000 / Conexão da sonda NTC - PTC - Pt1000 / NTC - PTC - Pt1000 prob bağlantısı / NTC - PTC - Pt1000 探针连接 / соединение пробника NTC - PTC - Pt1000 / NTC - PTC - Pt1000 датчигінің қосылымы.

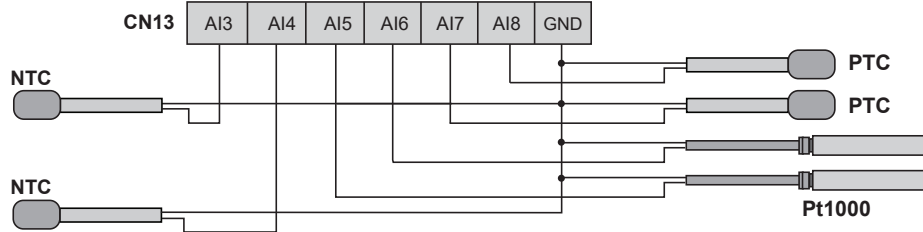

- Transducer connection / Connexion du transducteur / Anschluss der Signalwandler / Conexión del transductor / Connessione trasduttore / Conexão do transductor / Transdüser bağlantısı / 变频器连接 / Соединение измерительного преобразователя / Түрлендіріш қосылымы

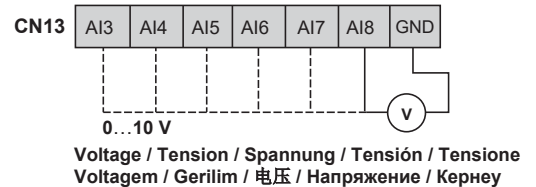
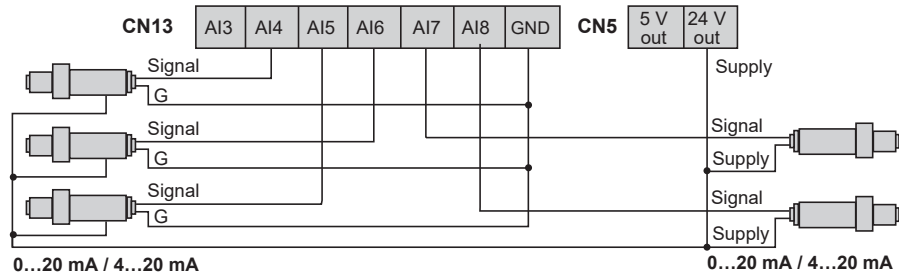

Signal / Signal / Signal / Señal / Segnale / Sinal / Sinyal / 信号 / Сигнал / Сигнал
 Supply / Alimentation / Spannungsversorgung / Alimentación / Alimentazione / Fornecimento / Besleme / 电源 / Электропитание / Қуат кезі

- Voltage 0...5 V ratiometric / Tension 0...5 V ratiométrique / Spannung 0...5 V ratiometrisch / Tensión ratiométrica de 0...5 V / Tensione 0...5 V raziometrica / Voltagem 0...5 V ratiométrica / Gerilim 0...5 V radyometrik / 电压 0...5 V 比率 / Логометрическое напряжение 0...5 В / 0...5 В кернеуі, логометриялық

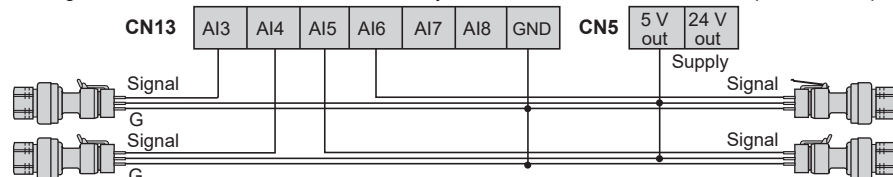

F RS485-1 Modbus SL
 RS485-2 - Modbus SL or BACnet MS/TP
 Serial line port / Port de la ligne série / Serieller Leitungsanschluss / Puerto de línea serie
 Porta seriale (RS 485) / Porta de linha de série (RS 485) / Seri hat bağlantı noktası (RS 485) / 串行线路端口
 Порт линии последовательной передачи данных / Сериялық желі порты

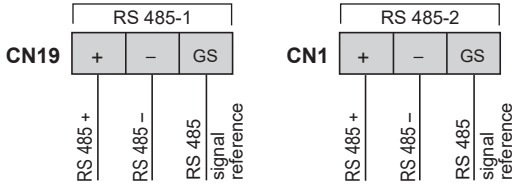

Apply 120 Ω terminal resistance. (if end device of the bus).
 Appliquer une résistance terminale de 120 Ω (s'il s'agit de l'appareil final du bus).
 120-Ω-Klemmenwiderstand anlegen (wenn Endgerät des Busses).
 Aplicar una resistencia terminal de 120 Ω (si dispositivo final del bus).
 Applicare resistenza terminale 120 Ω (se dispositivo finale del bus).
 Aplicar resistência terminal de 120 Ω (se for o dispositivo final do barramento).
 120 Ω terminal direnc uygulayın (veri yolunun son cihazıysa).
 使用电阻为 120 Ω 的端子 (如果是总线的末端设备)。
 Примените сопротивление на клеммах 120 Ом (если концевое устройство шины).
 Қоршаған ортадағы сақтау ылғалдығы (конденсатсыз)

G CAN Expansion bus / Bus d'extension CAN / CAN-Erweiterungsbus / Bus de ampliación CAN / Bus di espansione CAN
 Barramento de expansão CAN / CAN Genişletme veri yolu / CAN 扩展总线 / Шина расширения CAN / CAN кеңейтім шинасы

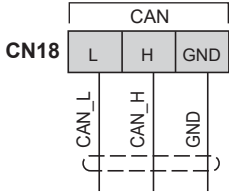

Apply 120 Ω terminal resistor (If end device of CAN expansion bus).
 Appliquer une résistance terminale de 120 Ω (s'il s'agit de l'appareil final du bus d'extension CAN).
 120-Ω-Klemmenwiderstand anlegen (Wenn Endgerät des CAN-Erweiterungsbusses).
 Aplicar resistencia terminal de 120 Ω (Si hay un dispositivo final del bus de expansión CAN).
 Applicare resistenza di terminazione 120 Ω (In caso di dispositivo finale del bus di espansione CAN).
 Aplique 120 Ω de resistência terminal (Se dispositivo final do bus de expansão).
 120 Ω terminal direnci uygulayın (CAN'in uç cihazı genişletme veriyolu ise).
 施加 120 Ω 端子阻抗 (如果是CAN扩展总线的终端设备)。
 Установите согласующий резистор 120 Ом (на конечном приборе сети CAN).
 120 Ом түйіспе кедергісін қолдану (CAN кеңейтім шинасының соңғы құрылғысы болса).

See "CAN connection" paragraph / Consultez le paragraphe "Connexion CAN" / Siehe Absatz „CAN-Anschluss“
 Consulte el apartado "Conexión CAN" / Vedi paragrafo "Connessione CAN" / Consulte o parágrafo "Ligação CAN"
 "CAN bağlantısı" paragrafına bakınız / 请参阅"CAN连接"一节 / Смотри раздел "Подключение шины CAN"
 "CAN қосылымы" тарауын қараңыз.

CAN connection / Connexion CAN / CAN-Anschluss / Conexión CAN / Connessione CAN / Ligação CAN / CAN bağlantısı / CAN连接
 Подключение шины CAN / CAN қосылымы.

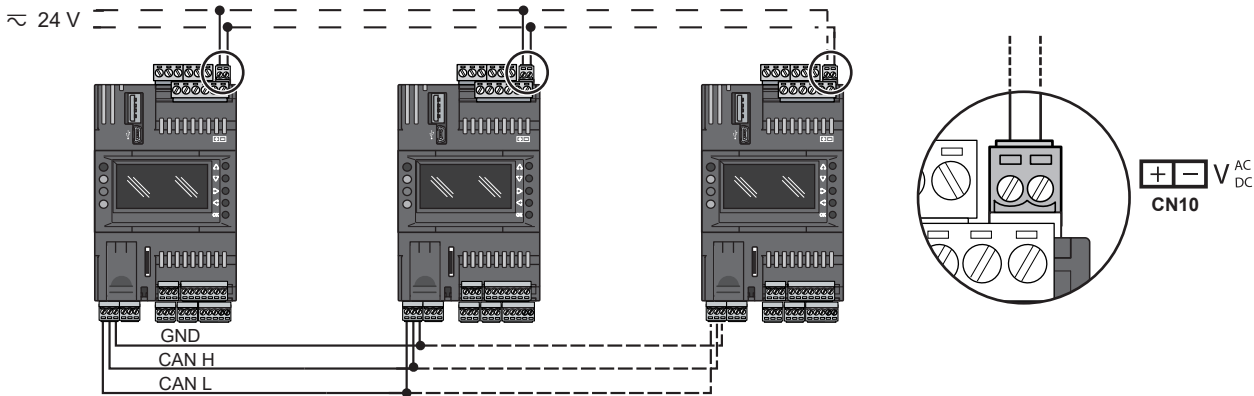

USB connections / Connexions USB / USB-Anschlüsse / Conexiones USB / Connessioni USB
 Conexões USB / USB bağlantıları / USB 连接 / USB-соединения / USB қосылымдары

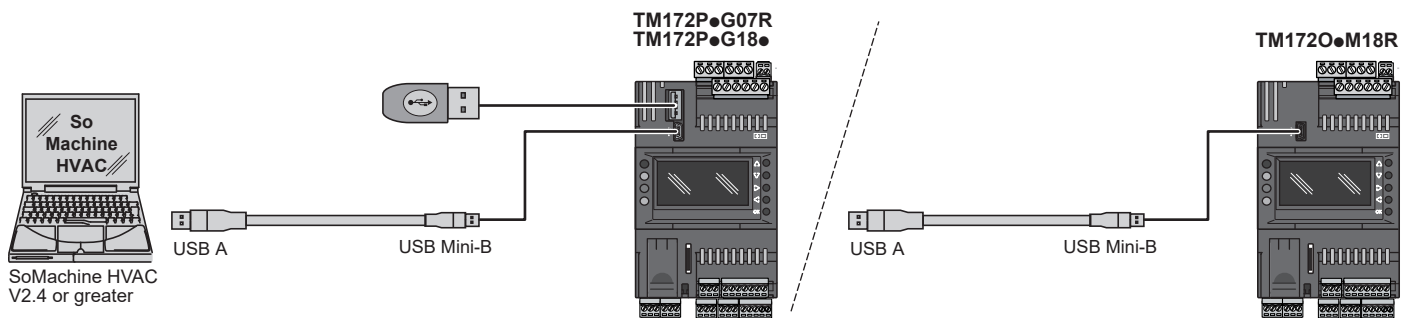

Ethernet
 Modbus TCP and BACnet IP and Web Server

CN20

N°	Ethernet
1	TD +
2	TD -
3	RD +
4	-
5	-
6	RD -
7	-
8	-

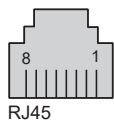

TM172P●G07R
 TM172P●G18●

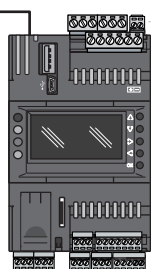

TM171AETHRS485
 TM171AETH

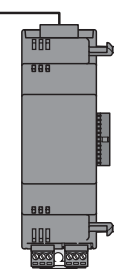

TM172O●M18R

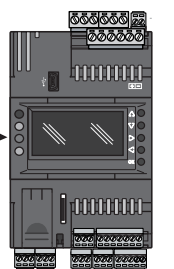

EN 60730 Technical Data / Données techniques / Technische Daten / Datos técnicos / Dati tecnici / Dados técnicos / Dane techniczne / 技术数据 Технические данные / Техникалық деректер	
The product complies with the following harmonized regulations / Le produit est conforme aux normes harmonisées suivantes / Das Produkt entspricht den folgenden harmonisierten Normen / El producto es conforme con las siguientes Normas armonizadas / Il prodotto risulta conforme alle seguenti Norme armonizzate / O produto está conforme as seguintes Normas harmonizadas / Ürün aşağıdaki uyumlu düzenlemelere uyar / 产品符合以下协调标准 / Продукт соответствует следующим общепринятым стандартам / Продукт соответствует следующим общепринятым стандартам	EN 60730-1 EN 60730-2-9
Construction of control : Electronic Automatic Incorporated Control / Système de commande : commande automatique avec circuit électronique intégré / Typ der Steuerung: Integrierte elektronische Automatiksteuerung / Construcción del control: Componentes electrónicos incorporados en el control automático / Costruzione del controllo: elettronica controllo automatico incorporata / Construção do controle: controle eletrônico automático incorporado / Kontrol inşaatı: Elektronik Otomatik Birleştirilmiş Kontrol / 控制结构: 集成电子自动控制 / Конструкция управления: электронное автоматическое встроенное управление / Басқару құрылымы: Электрондық автоматты кірістірілген басқару	
Purpose of control : Operating Control / Fonction de la commande : commande de marche / Zweck der Steuerung: Betriebssteuerung / Propósito del control: Control de funcionamiento / Scopo del controllo: controllo operativo / Propósito do controle: controle operacional / Kontrolün amacı: Çalışma Kontrolü / 控制目的: 操作控制 / Цель управления: операционный контроль / Басқару мақсаты: пайдалануды басқару	
Temperature for ball pressure test / Température pour l'essai à la bille / Temperatur für Kugeldruckprüfung / Temperatura para ensayo de la bola / Temperatura per test pressione sfera / Temperatura para teste de pressão de esfera / Top basınç testi sıcaklığı / 球压测试温度 / Температура для испытания на твердость вдавливанием шарика / Домалақты қысып сынаудағы температурасы	125 °C (257 °F)
Environmental front panel rating / Classification environnementale du panneau avant / Umweltbilanz der Frontplatte / Tipo de protección ambiental del panel frontal / Classificazione ambientale pannello frontale / Classificação ambiental do painel frontal / Ortam ön paneli derecelendirmesi / 前面板环境参数额定值 / Степень защиты передней панели / Ортаға қатысты алдыңғы панельдің көрсеткіші	Open Type
Degree of protection provided by product housing / Degré de protection fourni par le boîtier du produit / Schutzgrad mit Produktgehäuse / Grado de protección proporcionado por la carcasa del producto / Grado di protezione fornito dal contenitore del prodotto / Grau de protecção fornecido pelo compartimento do produto / Ürün muhafazasıyla sağlanan koruma derecesi / 产品外壳提供的防护等级 / Степень защиты, обеспечиваемая корпусом изделия / Өнім корпусы қамтамасыз ететін қорғау дәрежесі	IP20
Mounting / Montage / Montage / Montaje / Montaggio / Montagem / Montaj / 安装 / Монтаж / Орнату	See page 4
Type of action / Type d'action / Aktion / Tipo de Acción / Tipo di Azione / Tipo de Ação / Eylem türü / 操作类型 / Тип действия / Эрекет түрі	1.B - 1.Y
Pollution degree 2 (Normal) / Degré de pollution 2 (Normal) / Verschmutzungsgrad 2 (Normal) / Grado de contaminación 2 (Normal) / Grado di inquinamento 2 (Normale) / Grau de poluição 2 (Normal) / Kirlenme derecesi 2 (Normal) / 污染等级 2 (正常) / Степень загрязнения 2 (Normal) / Ластану деңгейі 2 (қалыпты)	
Over voltage category / Catégorie de surtension / Überspannungskategorie / Categoría de sobretensión / Categoría di sovratensione / Categoría de sobretensão / Aşırı voltaj kategorisi / 过电压类别 / Категория по перенапряжению / Артық кернеу санаты	II
Nominal pulse voltage / Courant impulsif nominal / Nennstoßspannung / Tensión impulsiva nominal / Tensione impulsiva nominale / Tensão impulsiva nominal / Nominal darbe voltaji / 标称脉冲电压 / Номинальное импульсное напряжение / Номиналды импульстік кернеу	2500 V
Digital Outputs / Sorties numériques / Digitalausgänge / Salidas digitales / Uscite digitali / Saídas digitais / Dijital Çıktılar / 数字量输出 / Цифровые выходы / Сандық шығыстар	See page 5
Fire resistance category / Catégorie de résistance au feu / Feuerbeständigkeitsklasse / Categoría de resistencia al fuego / Categoría di resistenza al fuoco / Categoría de resistência ao fogo / Yangına dayanıklılık kategorisi / 防火类别 / Категория пожарной безопасности / Өртке қарсы тұру санаты	D
Software class and structure / Classe du logiciel / Softwareklasse / Clase del software / Classe del software / Classe de software / Yazılım sınıfı ve yapısı / 软件等级和结构 / Класс и структура программы / Қамтымы класы және құрылымы	A
Type of disconnection or suspension for each circuit : Micro disconnection / Type de déconnexion ou interruption pour chaque circuit : Micro déconnexion / Abschaltung oder Unterbrechung pro Kreis : Mikro-Abschaltung / Tipo de desconexión o interrupción para cada circuito : Micro desconexión / Tipo di disconnessione o interruzione per ciascun circuito : Micro disconnessione / Tipo de desligamento ou interrupção para cada circuito : Micro desligamento / Her devre için bağlantı kesme veya süspansiyon türü: Mikro bağlantı kesme / 每个电路的断开连接或暂停使用的类型: 微断开 / Тип отключения или приостановки каждого контура: Микро-отключение / Өр тізбек үшін ажырату не аспа түрі: микро ажырату	
Insulation material group / Groupe du matériau / Materialgruppe / Grupo del material / Gruppo del materiale / Grupo do material / Yalıtım malzemesi grubu / 绝缘材料类别 / Група изоляционных материалов / Оқшаулағыш материалдың тобы	IIIa
Period of electrical stress on the insulating parts: Long period / Durée de sollicitation électrique des parties isolées: Longue période / Elektrische Beanspruchungsperiode der Isolierteile: Lange Periode / Período de sollicitación eléctrica de los componentes aislantes: Período largo / Período di sollecitazione elettrica delle parti isolanti: Lungo periodo / Período de tensão elétrica das partes isolantes: Período longo / Yalıtım parçalarında elektrik gerinliği süresi: Uzun dönem / 绝缘件上的电应力周期: 长周期 / Период электрического стресса на изолированные части: Долгий период / Оқшаулағыш бөлшектеріндегі электрлік жүктеме кезеңі: ұзақ кезең	
Supply voltage ISOLATED. / Alimentation ISOLÉE. / SOLIERTE Versorgung. / Alimentación AISLADA. / Alimentazione ISOLATA. / Alimentação ISOLADA. / Besleme voltajı YALITILMIŞ. / 电源电压已隔离。 / Источник питания НЕ. / Қуат кернеуі ОҚШАУЛАНҒАН.	24 Vac ± 10 % 50/60 Hz 20...38 Vdc (UL/CSA) 24 Vdc (IEC)
Power draw / Puissance absorbée / Leistungsaufnahme / Potencia consumida / Potenza assorbita / Potência absorvida / Güç çekme / 功耗 / Энергопотребление / Жетек қуаты	TM172P●G07R TM172P●G18● / TM172O●M18R 10 W 11 W
Insulation class / Classe d'isolation / Schutzklasse / Clase de aislamiento / Classe d'isolamento / Classe de isolamento / Yalıtım sınıfı / 绝缘等级 / Класс изоляции / Оқшаулау класы	II
Ambient operating temperature / Température ambiante de fonctionnement / Umgebungstemperatur bei Betrieb / Temperatura ambiente de funcionamiento / Temperatura ambiente de funcionamiento / Ortam çalıştırma sıcaklığı / 工作环境温度 / абочая температура окружающей среды / Қоршаған ортадағы жұмыс температурасы	TM172P●G07R / TM172●●●18R TM172PDG18S -20...60 °C (-4 ...140 °F) -20...55 °C (-4 ...131 °F)
Ambient operating humidity (non-condensing) / Humidité ambiante de fonctionnement (sans condensation) / Feuchtigkeit der Betriebsumgebung (kondenswasserfrei) / Humedad ambiente de funcionamiento (en ausencia de condensación) / Umidità ambiente di funzionamento (in assenza di condensa) / Humidade ambiente de funcionamento (em ausência de condensação) / Ortam çalıştırma nemi (yoğuşmasız) / 工作环境湿度 (非冷凝) / Рабочая влажность окружающей среды (без конденсата) / Қоршаған ортадағы жұмыс ылғалдығы (конденсатсыз)	5...95 %
Ambient storage temperature / Température ambiante de stockage / Lagertemperatur / Temperatura ambiente de almacenamiento / Temperatura ambiente di immagazzinamento / Temperatura ambiente de armazenamento / Temperatura przechowywania / Ortam depolama sıcaklığı / 存储环境温度 / Температура окружающей среды при хранении / Қоршаған ортадағы сақтау температурасы	-30...70 °C (-22...158 °F)
Ambient storage humidity (non-condensing) / Humidité ambiante de stockage (sans condensation) / Feuchtigkeit der Lagerumgebung (kondenswasserfrei) / Humedad ambiente de almacenamiento (en ausencia de condensación) / Umidità ambiente di immagazzinamento (in assenza di condensa) / Humidade ambiente de armazenamento (em ausência de condensação) / Ortam depolama nemi (yoğuşmasız) / 存储环境湿度 (非冷凝) / Влажность окружающей среды при хранении (без конденсата) / Қоршаған ортадағы сақтау ылғалдығы (конденсатсыз)	5...95 %

Part Name	Hazardous Substances					
	铅 (Pb)	汞 (Hg)	镉 (Cd)	六价铬 (Cr (VI))	多溴联苯 (PBB)	多溴二苯醚 (PBDE)
金属部件 Metal parts	X	O	O	O	O	O
塑料部件 Plastic parts	O	O	O	O	O	O
电子线路板 Electronic	X	O	O	O	O	O
触点 Contacts	O	O	O	O	O	O
线缆和线缆附件 Cables & cabling accessories	O	O	O	O	O	O

本表格根据 SJ/T 11364 的规定编制。
 O: 表示该有害物质在该部件所有均质材料中的含量均在 GB/T 26572 规定的限量要求以下。
 X: 表示该有害物质至少在该部件的某一均质材料中的含量超出 GB/T 26572 规定的限量要求。
This table is made according to SJ/T 11364.
 O: Indicates that the concentration of hazardous substance in all of the homogeneous materials for this part is below the limit as stipulated in GB/T 26572.
 X: Indicates that concentration of hazardous substance in at least one of the homogeneous materials used for this part is above the limit as stipulated in GB/T 26572.

INFORMATION
 Eliwell Controls s.r.l.
 Via dell'Industria, 15 • Zona Industriale Paludi •
 32016 Alpage (BL) ITALY
 T +39 0437 986 111
 T +39 0437 986 100 (Italy)
 +39 0437 986 200 (other countries)
 E sales@eliwell@schneider-electric.com
 Technical helpline +39 0437 986 300
 E techsupport@eliwell@schneider-electric.com
www.eliwell.com
 MADE IN ITALY

ИНФОРМАЦИЯ / АҚПАРАТ
ДАТА ИЗГОТОВЛЕНИЯ
 Дата изготовления печатается на контроллере и отображает неделю и год производства (ww-yy)
СДЕЛАНО В
 СДЕЛАНО В ИТАЛИИ
ДАЙЫНДАЛҒАН КҮНІ
 Дайындалған күні контроллерде басылып жазылады және өндірістің аптасы мен жылын көрсетеді (ww-yy)
ДАЙЫНДАУШЫ ЕЛ
 ИТАЛИЯДА ЖАСАЛҒАН
АДРЕС
 Eliwell Controls Srl
 Via dell'Industria, 15 - Z. I. Paludi
 32016 Alpage (BL) - Italy
 тел.: +39 0437 986 111
 факс: +39 0437 989 066

Офис в Москве
Шнейдер Электрик
 127018, г. Москва,
 ул. Двинцев, 12, корп. 1, здание "А"
 тел.: +7 495 777 99 90
 факс: +7 495 777 99 92
техническая поддержка: ru.ccc@schneider-electric.com
http://www.schneider-electric.ru
ТОО "Шнейдер Электрик"
 Адрес: 050010, Казахстан, г. Алматы, пр. Достық, д. 38
 (БЦ «Кен Дала»)
Телефон: +7 (727) 357 23 57
факс: +7 (727) 357 24 39

